



SPÉCIFICATIONS DU T270 DE CLASSE 6 ET DU T370 DE CLASSE 7

Groupe motopropulseur

- PACCAR PX-6 Engine, 6.7 Liter, 200-325 HP, 520 – 750 lb-ft of Torque
- PACCAR PX-8 Engine, 8.6 Liter, 240-330 HP, 660 – 1,000 lb-ft of Torque
- Caractéristique de réduction d'émission de monoxyde de carbone disponible

Démarrage & charge

- Système électrique avec répartition de puissance centralisée incorporant des relais de type enfichable & une protection des circuits pour une facilité de service
- Système d'éclairage 12 volts avec protection des circuits
- Circuits numérotés & à codes de couleurs
- Clé d'interrupteur de démarrage & d'arrêt
- Alternateur sans balai PACCAR 130 amp.
- Démarreur PACCAR 12 volts
- Deux batteries à double usage PACCAR
- Trois batteries à double usage PACCAR
- Deux ou trois batteries à décharge poussée Optima
- Silencieux horizontal/DPF et tuyau d'échappement arrière

Options de transmissions

- Eaton Fuller FS5406A synchronisée à 6 vitesses
- Embrayage – Eaton Fuller
- Transmissions Eaton Fuller à 6, 9 & 10 vitesses
- Transmissions automatiques Allison à 5 & 6 vitesses
- Options de prise de mouvement

Châssis / Essieu / Suspension / Freins

- Châssis – acier 10 5/8" – 120 000 psi – traité thermiquement
- Essieux avant – Dana Spicer, 10 000 lbs.
- Essieux avant – Dana Spicer 8 000 à 14 600 lbs.
- Ressorts avant – lames dégressives avec amortisseurs, 10 000 lbs.
- Ressorts avant – lames dégressives avec amortisseurs, 12 000, 13 200 et 14 600 lbs.
- Essieu arrière – Dana Spicer, 21 000 lbs.
- Essieux arrière simples – Dana Spicer de 16 000 à 26 000 lbs.
- Essieux arrière tandem – Dana Spicer, 40 000 et 44 000 lbs.
- Suspension arrière – Reyco 20 000 lbs.
- Suspensions - essieu arrière simple – Reyco, 21 000 à 26 000 lbs.
- Suspensions pneumatiques Hendrickson HAS, 21 000 et 23 000 lbs.
- Freins - pneumatiques
- Freins - hydrauliques
- Système ABS – Bendix
- Configurations de frein hydraulique avec Meritor ABS

Roues / pneus

- Roues – acier 22.5"
- Pneus – Bridgestone 295/75R22.5 R250F
- Roues en aluminium poli
- Pneus et roues 19.5"

Réservoirs à carburant

- Acier – rectangulaire 50 gallons
- 22" rond en aluminium – capacité de 56 à 120 gallons
- Réservoirs et courroies en aluminium poli

Boîtiers de batteries / pare-chocs

- Boîtier de batterie avec couvercle marche-pied en aluminium
- Pare-chocs peint en acier de style Aero
- Pare-chocs en acier chromé de style Aero

Cabine / capot / intérieur

- Cabine – aluminium et composite
- Capot – 4 pièces en Metation – capot aérodynamique en pente
- Garniture de toit et cabine standard en vinyle Pinnacle
- Panneau arrière
- Garniture de toit et panneau arrière de la cabine en tissu Apex
- Dossier intermédiaire Air-Cushion Plus de Kenworth
- Siège du conducteur
- Dossier intermédiaire Toolbox Plus de Kenworth
- Siège du passager
- Banquette pour 2 personnes
- Blocage automatique des portières
- Vitre électrique côté passager
- Fenêtres d'angles à l'arrière de la cabine
- Panneaux de tableau de bord entièrement en imitation de bois
- Poste de travail entre les sièges

Équipement spécial & options

- Rétroviseurs chauffants aérodynamiques
- Avertisseur sonore de recul
- Phares de jour
- Connecteur de moteur multi-fonctions pour interface du carrossier
- Faisceau de distribution électrique pour le carrossier jusqu'à l'extrémité du châssis
- Colonne de direction télescopique inclinable ajustable
- Accès par contrôle à distance sans clé

• Items optionnels en italique

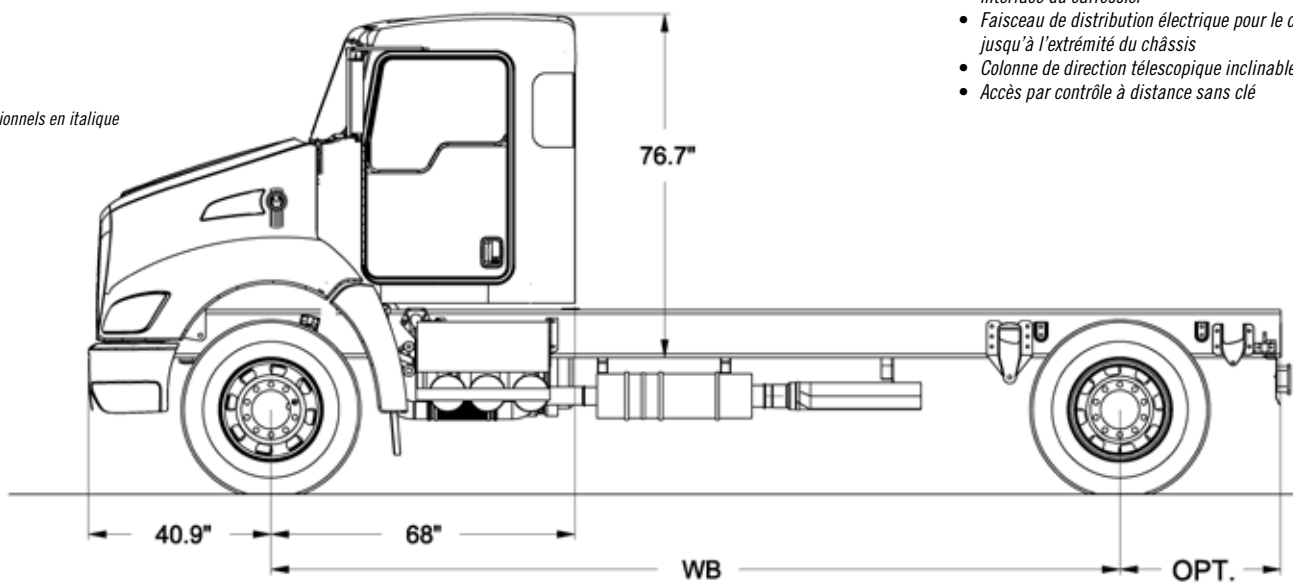

Empattements pour freins hydrauliques: 140", 152", 176", 188", 206", 218", 236", 245", 254", 260" & 272"
Empattements pour freins pneumatiques disponibles en longueurs personnalisées.

À NOTER : Les photos et illustrations de cette brochure peuvent décrire de l'équipement optionnel.

Tous les équipements et toutes les spécifications indiqués dans cette brochure peuvent varier sans préavis. Veuillez consulter votre concessionnaire Kenworth au moment de commander de l'équipement standard et optionnel disponible.

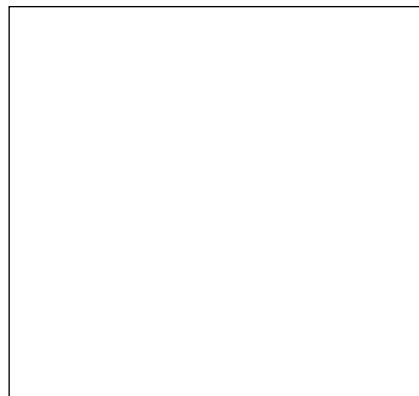

A DIVISION OF PACCAR

KENWORTH TRUCK COMPANY

P.O. Box 1000

Kirkland, Washington 98083-1000

(425) 828-5000

CANADIAN KENWORTH COMPANY

6711 Mississauga Road N.

Mississauga, Ontario L5N 4J8

(905) 858-7000

T270T370F/08 © 2008 Kenworth Truck Company



T270
classe 6

T370
classe 7



KENWORTH
LE MEILLEUR AU MONDE.

SI VOUS COMPTEZ SUR LES CAMIONS DE CLASSE MOYENNE POUR GAGNER VOTRE VIE, IL EST TEMPS D'INVESTIR DANS CELUI DERRIÈRE LEQUEL SE CACHE UN CAMION Lourd.

Désirez-vous un camion de classe moyenne qui survivra probablement à l'équipement spécialisé que vous y ajouterez ? Voici donc de bonnes nouvelles : Les T270 et T370 de Kenworth sont deux camions élaborés et construits pour réaliser ce vœu. Conçus et construits ayant en tête les objectifs à long terme de votre entreprise.

Peu importe le modèle que vous choisissiez, vous débutez par un châssis polyvalent, robuste et fiable capable de s'attaquer à vos tâches les plus ardues. Ajoutez ensuite des avantages comme un style aérodynamique contemporain, une visibilité exceptionnelle, une excellente manoeuvrabilité, un intérieur de première qualité agréable pour le chauffeur ainsi que des vérifications d'entretien quotidien en un seul point. Voici des camions auxquels vous pouvez vous fier – jour après jour.

Le T270 est un véritable véhicule de classe 6, dont le poids brut est évalué à 26 000 lbs. Offert comme camion porteur, il peut être configuré pour des opérations non-CDL afin d'élargir votre

réserve de chauffeurs. Le T370 de classe 7, en tant que camion porteur ou tracteur, offre une gamme de poids bruts allant de 26 001 à 33 000 lbs

Personnalisé depuis le tout début de sa construction pour répondre à votre application spécifique, vous pouvez choisir une transmission manuelle ou automatique, des freins pneumatiques ou hydrauliques et sélectionner des composantes parmi celles offertes par des fabricants reconnus en Amérique du Nord.

La légendaire cabine conventionnelle de Kenworth – un environnement robuste et silencieux jamais égalé dans l'industrie pour sa longévité et son confort – fait partie de l'ensemble. L'intérieur silencieux, entièrement garni, sans intrusion de cage de moteur permet d'améliorer l'espace de plancher et la facilité d'opération. Le tableau de bord panoramique offre des grandes jauges anti-reflet faciles à interpréter et un accès facile aux commandes pour le chauffeur. Les caractéristiques standards comprennent le blocage automatique des portières et la vitre électrique du côté passager.



KENWORTH.
Le Meilleur au Monde.



Un système d'éclairage avant à technologie avancée procure jusqu'à 30% plus de distance d'éclairage qu'une conception conventionnelle à phares scellés. Choisissez l'éclairage standard halogène ou les ampoules Xenon HID optionnelles.



Le capot et les ailes en quatre parties sont moulés en Metton, un matériau composite léger de haute technologie pour ajouter à la durabilité et la réparabilité.



L'intérieur Pinnacle standard entièrement garni illustré comporte un siège du chauffeur à dossier haut Air Cushion Plus de Kenworth en option et un siège du passager Toolbox Plus de Kenworth. Également illustré dans le poste de travail entre les sièges pour plus de commodité.



L'intérieur Apex optionnel établit de nouveaux standards en matière de confort du chauffeur pour les camions de classe moyenne, offrant une garniture de toit et un panneau arrière en tissu. Des tableaux de bord optionnels en imitation de bois, des sièges de haute technologie à dossier haut Air Cushion Plus de Kenworth ainsi que l'ajout d'une console centrale vous permettent de personnaliser le camion afin de répondre à vos besoins.

LES ÉCONOMIES EN FRAIS D'ENTRETIEN DÉBUTENT ICI



Les T270 et T370 offrent une vaste gamme de caractéristiques utiles au service. Le capot bascule complètement à 90 degrés pour un accès bien dégagé au moteur et à tous les points de service. Les deux modèles sont équipés du moteur PX-6 de PACCAR calibré à 325 cv et 750 lb-pi de couple, ou du moteur PX-8 de PACCAR en option, calibré à 330 cv et 1 000 lb-pi de couple. Le PX-6 de PACCAR offre le plus grand nombre de chevaux vapeur pouvant soutenir le rapport de n'importe quel moteur de l'industrie. Le PX-8 optionnel, offrant jusqu'à 1 000 lb-pi de couple, constitue le bon choix pour les applications plus exigeantes. Les deux moteurs offrent des intervalles de service prolongés, une économie de carburant appréciable et un standard en matière de fiabilité qui se transforme en tranquillité d'esprit.



PACCAR PX-6

PACCAR PX-8

BIEN SÛR VOUS AVEZ DES CHOIX. C'EST VOTRE KENWORTH.

Votre Kenworth de classe moyenne est disponible avec des options spécifiques à la tâche et à l'apparence. En voici quelques-unes.



Des réservoirs à carburant en aluminium poli, construits par Kenworth.



Des rétroviseurs aérodynamiques chauffants et ajustables électriquement.



Un tableau de bord aux contrôles faciles à opérer pour les transmissions automatisées Eaton et automatiques Allison.



Une colonne de direction télescopique inclinable.



Des roues en aluminium poli.



En plus de la fenêtre d'observation standard dans la portière du passager, des fenêtres d'angles dans la cabine sont disponibles en option afin d'aider à améliorer la visibilité dans les espaces restreints.



Un système hybride Eaton avec batterie à haute puissance au lithium ion pour le contrôle de l'économie de carburant.



Une console centrale optionnelle avec deux bornes d'alimentation, un porte-gobelet et de l'espace de rangement utile.

UN SOUTIEN ROBUSTE QUAND – ET OÙ – VOUS EN AVEZ BESOIN

La fiabilité et le potentiel lucratif de votre entreprise dépendent de la confiance en votre système de soutien – une autre raison importante d'investir dans un Kenworth.

À la minute même où vous prenez livraison de votre Kenworth, vous gagnez un accès 24 heures par jour/7 jours par semaine à une des organisations les plus vastes et fiables en matière de pièces et service dans l'industrie du camionnage. Des gens qui connaissent votre camion à fond et qui peuvent vous indiquer comment réduire vos frais d'opération, maximiser votre disponibilité, optimiser la performance de votre camion et bénéficier de votre investissement. Des programmes d'entretien préventif détaillés, un service expéditif, une assistance routière gratuite et des cartes de service de gestion des coûts sont parmi les programmes les plus importants disponibles par le biais de PremierCare® de Kenworth.



Peut-être préféreriez-vous concentrer votre attention et vos ressources sur le cœur de votre entreprise, économiser les frais d'intérêts et améliorer vos liquidités. PacLease offre une quantité de programmes de location et crédit-bail qui peuvent être façonnés pour correspondre précisément aux besoins de vos opérations. www.paclease.com

Débutez avec un prêteur qui comprend votre entreprise. Les Services Financiers PACCAR sont au service des propriétaires opérateurs et des propriétaires de parcs depuis plus de 40 ans, jumelant les besoins individuels avec des programmes de financement personnalisés à des taux attractifs et compétitifs. Il n'a jamais été aussi facile de financer et d'assurer votre nouveau camion. www.paccarfinancial.com

